

INSTALLATION INSTRUCTIONS

0GU031-3
Aug 2009

Dual Flush Toilets: CST412MF, CST412MF.10, CST414M, CST416M & CST464MF



IMPORTANT

Read these instructions thoroughly before installation.

You have purchased one of the best working toilet available today, backed by TOTO's world wide finest reputation.

COMMON TOOLS NEEDED:

- 12" pipe wrench
- Carpenter's level
- Plier
- Putty knife
- For wood floor installation
 - $\frac{3}{32}$ " drill bit for Modular Rough In
 - $\frac{1}{64}$ " drill bit for Mounting Block
- For concrete/tile installation
 - $\frac{9}{32}$ " drill bit for Modular Rough In
 - $\frac{1}{32}$ " drill bit for Mounting Block
- 10" adjustable wrench
- Tape measure
- Screwdriver
- Drill

MATERIALS REQUIRED:

- Flexible supply tube / connector
- Supply Stop Valve
- Mounting (T) bolts & nut (2pc)
- Wax ring / seal

Package Content (bowl portion):

No.	Item	Quantity
1.	Vitreous china bowl	1
2.	Top mount bolt set (for seat)	1
3.	Modular rough-in (THU216)	1
4.	Screw with washer	2
5.	Green anchor	2
6.	Mounting block	2
7.	Screw for mounting block installation	4
8.	Washer for mounting block installation	4
9.	Side screw for mounting block	2
10.	Side screw cap	2
11.	White anchors	4
12.	Socket (for 412, 416 & 464 models)	1
13.	Socket Template	1

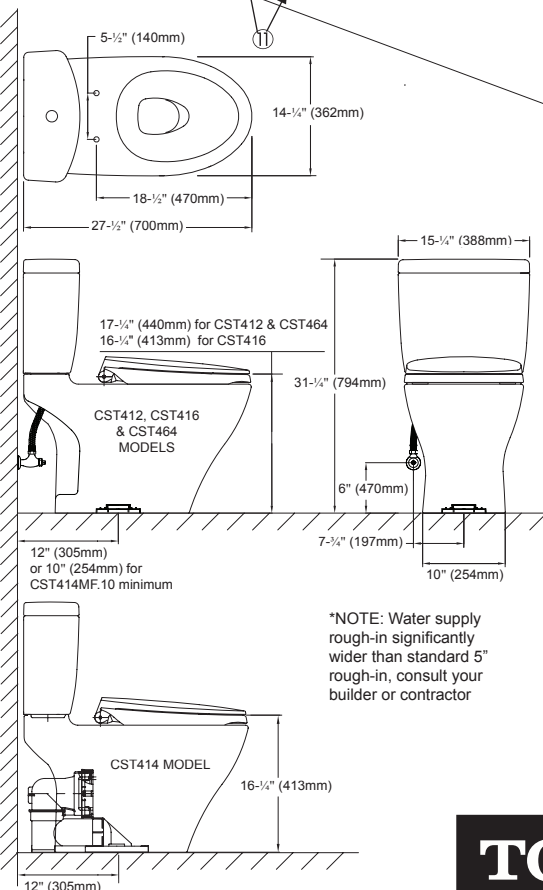
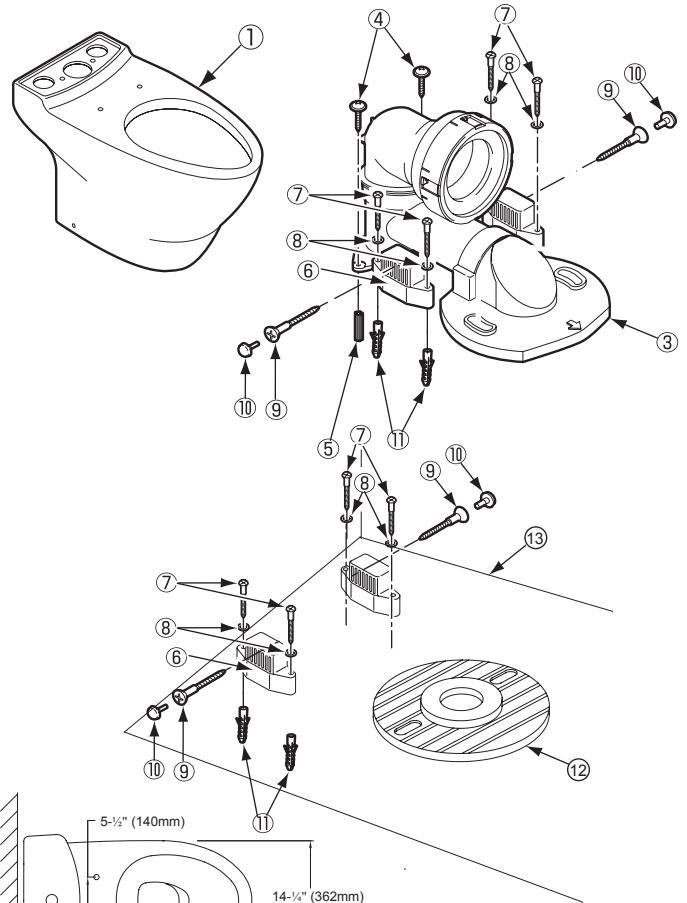

TOTO

ENGLISH

ESPAÑOL

FRANÇAIS

1 Piping and Rough-In Check

In order for your new TOTO toilet to fit correctly, please check the following dimensions.

- Distance between finished wall and the center of the floor drain, "RI", must be 12" (305mm) or 10" (254mm) for CST412MF.10
- Water supply should be approximately 8" to 10" to the left (facing the bowl) from the center line of closet flange, and approximately 6" above the finished floor.
- Using the provided template, confirm the installation dimensions of the PVC trap and the mounting blocks.

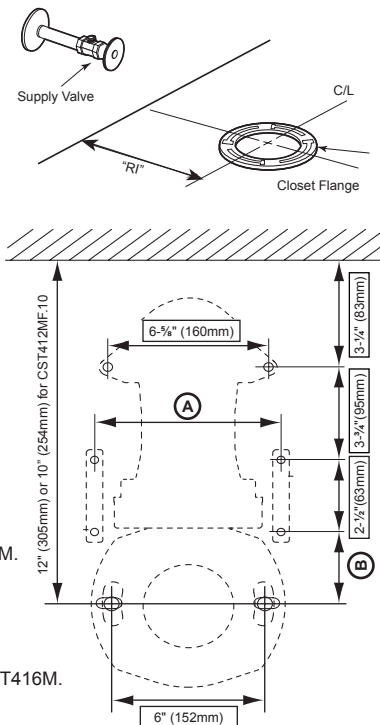

□ Represents dimension for CST414M.

- Ⓐ 7-1/2" (190mm) - CST414M
7-7/8" (200mm) - CST412MF, CST412MF.10 & CST416M.
8-1/2" (215mm) - CST464MF.
- Ⓑ 1-3/4" (45mm) - CST412MF.10
2-1/2" (63mm) - CST414M
3-3/8" (85mm) - CST412MF & CST416M.
3-1/2" (88mm) - CST464MF

- With holes location properly marked, drill holes
 - On wood floor installation;
 - 3/32" for Modular Rough-In
 - 11/64" for Mounting Blocks
 - On concrete/tile installation;
 - 9/32" for Modular Rough In using green anchors
 - 11/32" for Mounting Block using white anchors

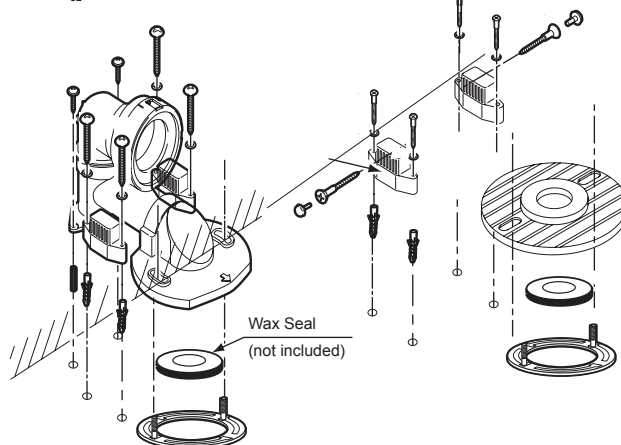

CAUTION

TO PREVENT WATER AND ODOR LEAKAGE PLEASE ENSURE THAT WAX SEAL IS FITTED PROPERLY BETWEEN THE SOCKET AND FLANGE. DO NOT OVER TIGHTEN THE NUTS, DAMAGE TO PLASTIC PARTS MAY RESULT.

2 PVC Trap and Mounting Block Installation

Removing Existing Toilet (If Necessary)

- Turn-off water supply and flush the toilet.
- Remove remaining water from bowl and tank.
- Disconnect water supply and remove tank and bowl.
- Remove old wax seal and mounting bolts.

- Place the installation template so that the baseline of the template and the center line of the closet flange line up. Mark the screw locations for the PVC trap and mounting blocks.
- Drill 11/64" screw holes at the marked locations unless toilet is being installed on a tile or concrete floor. In the case of tile or concrete floor installation, drill 5/16" inch holes and use provided plastic anchors.

Installing Mounting Bolts

- Clean debris from closet flange
- Install the mounting bolts into the slot of the flange head down with the threaded shank of the bolt pointed upward as shown.

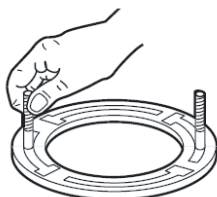

Installing PVC Trap & Mounting blocks

- Turn the PVC outlet connection upside down.
- Firmly press a new wax seal onto the circular recess around the outlet opening.
- Turn the outlet connection upright and lower it onto the position over the closet flange.
- With the unit properly aligned, press down firmly to set the wax seal.

CAUTION

DO NOT REMOVE THE OUTLET CONNECTION AFTER THE WAX SEAL IS SET.

- Install washer and nut on the T-bolt to secure PVC trap to flange. Nut should be tightened 1/2 turn after hand-tight
- Secure the back side of the PVC trap to the floor using the provided screws. Level the PVC outlet. **DO NOT USE EXCESSIVE FORCE.**
- Install the mounting blocks using the provided screws, washers, and anchors. Ensure that blocks are firmly connected to the floor. If necessary, use the provided template for the proper alignment.

3

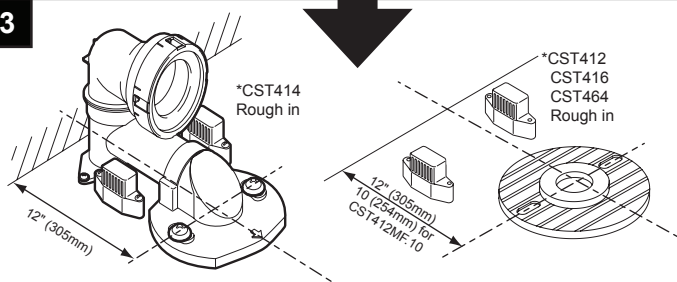

4

Installation of Mounting Hardware to Bowl

Tank Mounting hardware is included in the tank. Install mounting hardware to bowl as shown. Mounting hardware is include in the TS810DV2 bag.

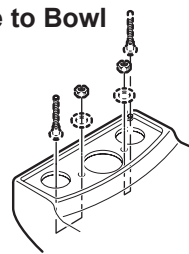

5

Installation of Bowl to PVC Outlet

Put the outlet of the toilet bowl to the mouth of the PVC outlet, then slide the water closet into socket until it reaches the wall.

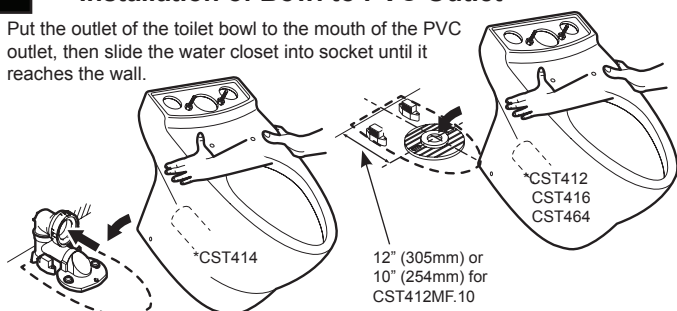

CAUTION

In order to prevent leakage, be sure to insert toilet all the way into the socket.

6**Securing Bowl to the mounting blocks**

Install the side screws to the mounting blocks. Cover the screw head with the provided screw-cap.

IF THE SIDE SCREW DOES NOT HIT THE MOUNTING BLOCKS, THEN TOILET BOWL IS NOT FULLY INSERTED IN THE SOCKET.

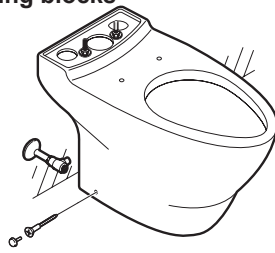

If toilet is not installed properly, it may slide out of socket or leak. Please ensure that both sides are properly fitted and secure. Be sure not to over-tighten the screws, as it may result in product damage.

7**Connect Water Supply to the fill valve**

Water supply must be connected to the fill valve BEFORE tank to bowl installation.

- TOTO RECOMMENDS USING A FLEXIBLE SUPPLY HOSE
- CAUTION! DO NOT OVER-TIGHTEN THE COUPLING NUT. 1/4 TURN MAX AFTER HAND TIGHTENING

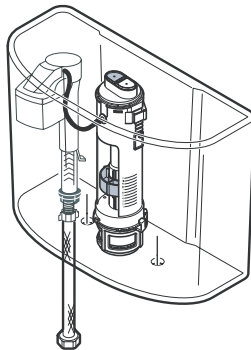

Please be sure to connect water supply to fill valve before installing tank to bowl. If procedure is reversed, water supply installation may be impossible.

FAILURE TO FOLLOW THIS INSTRUCTION MAY RESULT IN PERSONAL INJURY AND/OR PROPERTY DAMAGE.

8**Installing Tank to the Bowl**

CONNECT WATER SUPPLY TO FILL VALVE BEFORE INSTALLING TANK TO BOWL.

WHEN INSTALLING TANK TO BOWL, ENSURE THAT TANK IS NOT TOUCHING THE BACK WALL.

- REMOVE WARNING STICKER FROM BOWL
- Make sure fill valve nut and flush valve nut are tightened properly. Install tank to bowl gasket over flush valve outlet on underside of the tank.
- Pick up the tank and carefully guide the flush valve outlet into the bowl inlet on the bowl tank-shelf. Make sure the bolts on the bowl, fit through the opening in the base of the tank.

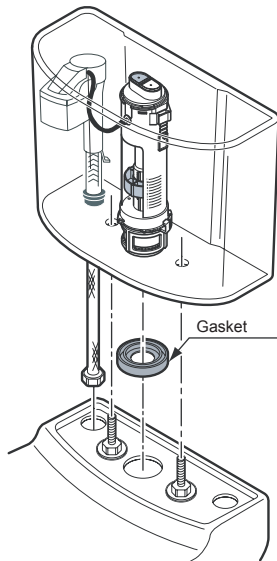
**9****Installing Tank to the Bowl**

1. Remove the top-portion of the flush valve for easy assembly by disconnecting the refill tube, turning the upper portion of the valve counter-clockwise, and pulling up.
2. Insert the rubber washer then metal washer on the mounting bolt. Thread on nuts, hand tighten before releasing the tank. Tighten nuts evenly until tank sets snugly on the bowl.
3. Re-install flush valve and refill tube.

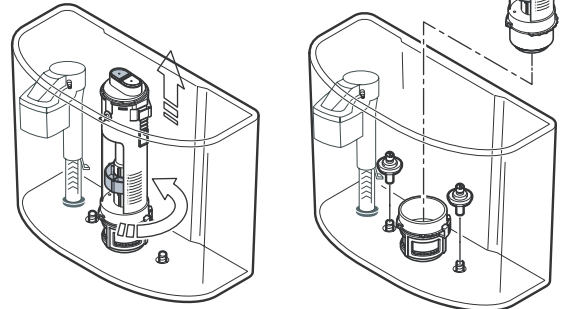

Do not over-tighten the mounting bolt. Over tightening may result in product breakage and cause personal injury and/or property damage.

10**Water Connection**

1. Connect opposite end of the water supply tube to angle stop.
2. Open supply valve and flush toilet several times.
3. Carefully check all connections for leaks.
4. Periodically check for leaks several days following the installation.



Water supply pressure should be between 20psi & 80psi static.

11**Lid Installation**

1. Carefully place lid on top of tank making sure that the push rod colors match the flush valve buttons (blue to blue and white to white).

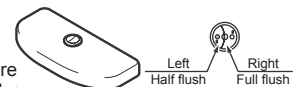
**For replacement or readjustment of push rod height**

2. Push down on one button, while pulling the opposite button up with your finger to remove.
3. Use the provided longer push rod, and insert them thru push button housing.
4. Cut the push rod at the shown location.
5. Install the rods into the push buttons, and insert the buttons in the housing until they click into place.
6. When inserting the buttons, make sure that the rod colors match with the flush valve button colors (blue to blue and white to white).

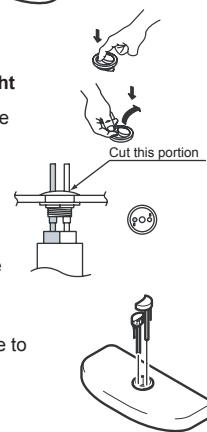
**12****Seat Installation**

1. Toilet seat is installed with top-mount bolt set.
2. Insert the rubber bushing-nut into the seatmounting holes.
3. Place seat on bowl and rotate the hinge unit into place while holding seat down on bowl.
4. Tighten the bolt from top with screwdriver.

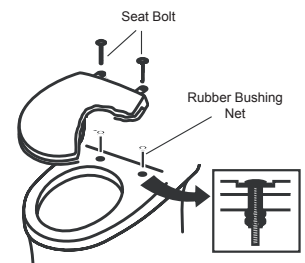

TROUBLE SHOOTING GUIDE

1. **PROBLEM:** Fill valve turns on/off without toilet being flushed
 - a. **PROBLEM CAUSE:** Flush valve seal gasket is dirty
SOLUTION: Inspect and clean flush valve seal gasket
2. **PROBLEM:** Fill valve continuously running
 - a. **PROBLEM CAUSE:** Dirty fill valve seal
SOLUTION: Shut off water supply. Open fill valve cap and clean valve seal
 - b. **PROBLEM CAUSE:** flush valve seal gasket is dirty
SOLUTION: Inspect and clean flush valve seal gasket
3. **PROBLEM:** Poor Flush
 - a. **PROBLEM CAUSE:** Water supply valve is not fully open
SOLUTION: Open water supply valve
 - b. **PROBLEM CAUSE:** Water supply pressure is too low
SOLUTION: The minimum required supply pressure is 20psi. consult your plumber.
 - c. **PROBLEM CAUSE:** Trapway is obstructed
SOLUTION: Unclog trapway
 - d. **PROBLEM CAUSE:** Venting is obstructed
SOLUTION: Clean venting pipes
4. **PROBLEM:** Toilet not flushing
 - a. **PROBLEM CAUSE:** Water supply valve is closed
SOLUTION: Open water supply valve
5. **PROBLEM:** Push button is stuck
 - a. **PROBLEM CAUSE:** Tank lid is misaligned
SOLUTION: Align the tank lid

WARNING! DO NOT USE IN-TANK BOWL CLEANERS

The use of high concentration of chloring or chlorine-related products can damage fittings in the tank. Damage to the tank fittings may cause leakage and/or property damage. TOTO shall do responsible or liable for any tank fitting failure or damage caused by the use of in-tank bowl cleaners.

FILL VALVE INSTRUCTIONS G-Max / Power Gravity / Double Chasse

INSTALLATION

1. Shut off water supply. Flush toilet, sponge remaining water from tank. Remove old fill valve.
2. Slide threaded valve-shaft through hole in the bottom of tank.

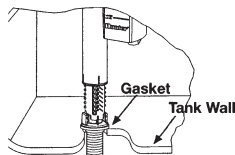

Note: Install valve in the unlock position, and lock it after water-line adjustment as shown in Fig. A. Remove the white locking

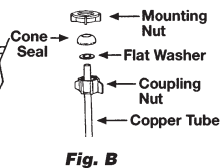
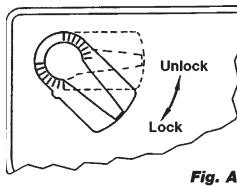

clip to unlock the fill valve. Thread mounting nut onto exposed shaft under the tank and tighten nut.

- WARNING! DO NOT OVER TIGHTEN.**
3. Connect water supply as shown in Fig. B. Pipe dope is not recommended.

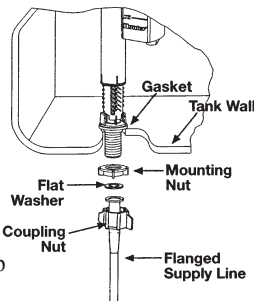

- DO NOT OVER TIGHTEN THE NUT;** 1/4 turn max after hand tightening.
4. Finally attach refill tube to valve and clip other end to over flow pipe.

WATER LEVEL ADJUSTMENT

1. Remove tamper proof key and turn upper half of the valve counter-clockwise to unlock. Pull up the valve and set it to desired water level, then turn clockwise till valve snaps into lock position.
2. Turn on water supply.
3. Tamper proof key is optional, and may be used to prevent further adjustment, Fig. D.

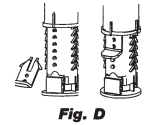
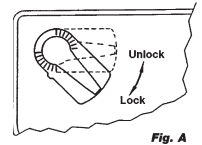

FILL VALVE SERVICING INSTRUCTION

1. Turn off water supply, then flush toilet.
2. Snap off blue cover
3. Gently press float arms inward and remove float
4. While holding valve with one hand, twist cap 1/8 turn counter clockwise and remove
5. Lift out center tube as shown
6. Remove the strainer from the center tube as shown. Clean strainer and cap by rinsing off under faucet.
7. Carefully reassemble the valve in the reverse order.

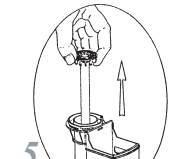

IMPORTANT:

Note position of cap when properly assembled to the body. The ribs on the cap are in line with float chamber and the refill port is aligned as shown.

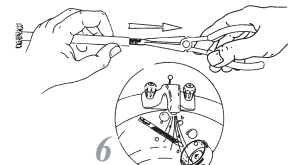
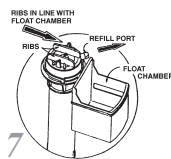

FLUSH VALVE SERVICING INSTRUCTION

1. Turn off water supply and flush the toilet.
2. Remove the tank lid and place it upside down on a clean surface.
3. Note the position of the colored button on the flush valve for reassembly.
4. Turn upper half of valve counter clockwise and pull out the flush valve.
5. Remove the clear rubber seal gasket and rinse under running water to clean.
6. Place the gasket back on the flush valve.
7. Install the flush valve back on the base.
8. Rotate the flush valve as needed so the colored buttons are in their original position.
9. Carefully, install the tank lid back on the tank.
10. Flush the toilet several times using each push button to verify proper operation. Check for leakage.

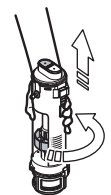

TOTO USA INC. 1155 Southern Road, Morrow, GA 30260
Tel : (888) 295-8134 • Fax : (770)282-3826
www.totousa.com

Printed in USA © TOTO USA Inc.

TOTO

INSTRUCCIONES PARA LA INSTALACIÓN

0GU031-3
Agosto 2009

Excusado de doble cisterna: CST412MF, CST-412MF.10, CST414M, CST416M & CST464MF



IMPORTANTE

Lea estas instrucciones detenidamente antes de realizar la instalación.

Usted ha adquirido uno de los mejores excusados disponibles en la actualidad, respaldado por la excelente reputación mundial de TOTO.

HERRAMIENTAS COMUNES NECESARIAS:

- Llave para tubería de 12 pulgadas
- Llave ajustable de 10 pulgadas
- Nivel de carpintero
- Pinzas
- Espátula para masilla
- Para la instalación de piso madera
 - $\frac{3}{32}$ " broca para robinetterie modular
 - $\frac{1}{64}$ " broca para el bloque de montaje
- Para la instalación del concreto/azulejo
 - $\frac{9}{32}$ " broca para el bloque de montaje
 - $\frac{1}{32}$ " broca para robinetterie modular
- Cinta para medir
- Destornillador
- Taladro

MATERIALES NECESARIOS:

- Tubo flexible abastecedor/conector
- Válvula de tope de suministro
- Pernos de montaje (T) y tuercas 2 piezas
- Sello/anillo de cera

Contenido del paquete (recipiente del tanque):

No.	Elemento	Cantidad
1.	Recipiente de porcelana vítrea	1
2.	Juego de pernos de montaje superior (para el asiento)	1
3.	Fontanería gruesa modular (THU216)	1
4.	Tornillo con rondana	2
5.	Anclaje verde	2
6.	Bloque de montaje	2
7.	Tornillo para la instalación del bloque de montaje	4
8.	Rondana para la instalación del bloque de montaje	4
9.	Tornillo lateral para bloque de montaje	2
10.	Sombbrero de tornillo lateral	2
11.	Anclajes blancos	4
12.	Socket (for 412, 416 & 464 models)	1
13.	Socket template	1

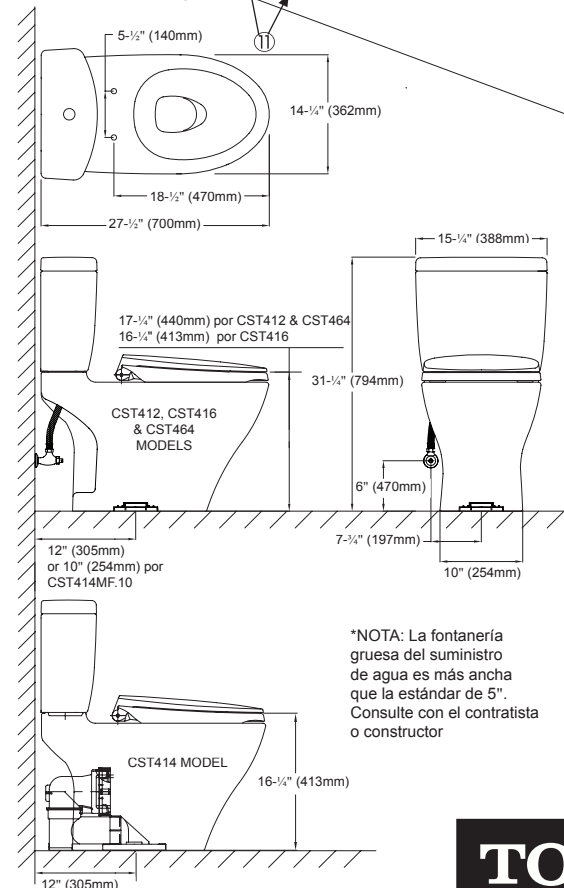
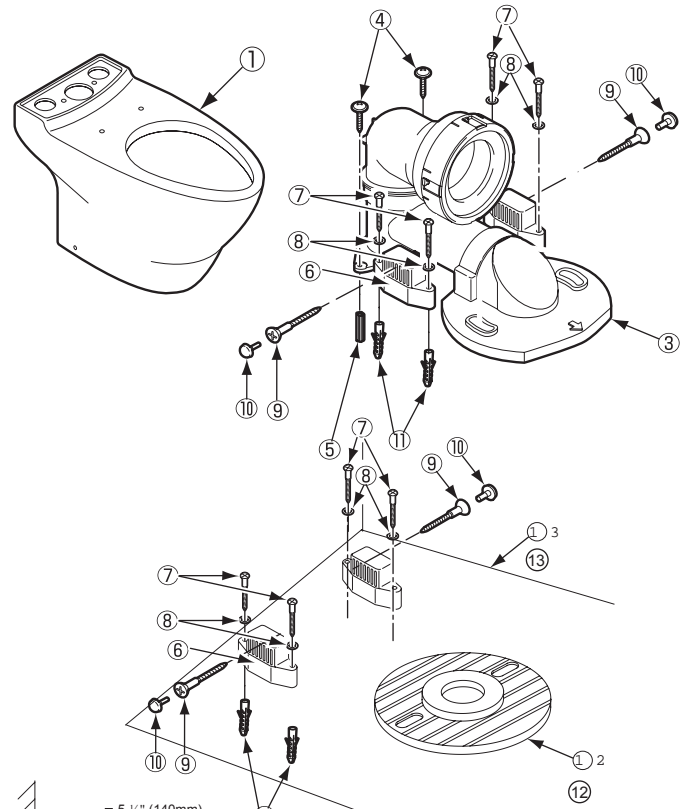

*NOTA: La fontanería gruesa del suministro de agua es más ancha que la estándar de 5". Consulte con el contratista o constructor

TOTO

ENGLISH

ESPAÑOL

FRANÇAIS

1 Control de tuberías y fontanería gruesa

A fin de que su nuevo excusado TOTO se adapte correctamente, verifique las siguientes dimensiones.

- La distancia entre la pared terminada y el centro del drenaje del piso, "RI", debe ser 12" (305 mm) o 10" para CST412MF.10
- El suministro de agua debe estar aproximadamente de 8" a 10" a la izquierda (mirando hacia el recipiente) desde la línea del centro de la brida del suelo y aproximadamente a 6" por encima del piso terminado.
- Con la plantilla suministrada, confirme las dimensiones de instalación del sifón de PVC y de los bloques de montaje.

□ Representa dimensión para CST414M.

- Ⓐ 7- $\frac{1}{2}$ " (190mm) - CST414M
7- $\frac{7}{8}$ " (200mm) - CST412MF, CST412MF.10 & CST416M.
8- $\frac{1}{2}$ " (215mm) - CST464MF.
- Ⓑ 1- $\frac{3}{4}$ " (45mm) - CST412MF.10
2- $\frac{1}{2}$ " (63mm) - CST414M
3- $\frac{3}{8}$ " (85mm) - CST412MF & CST416M.
3- $\frac{1}{2}$ " (88mm) - CST464MF

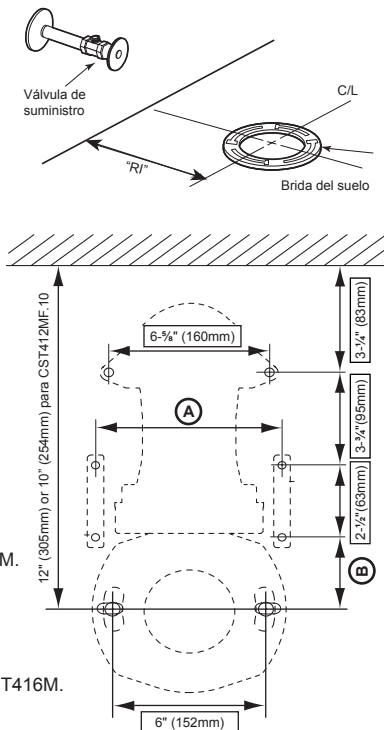

- Con la localización de los agujeros marcada correctamente, agujeros de taladro
 - En la instalación de piso madera;
 - $\frac{3}{32}$ " para robinetterie modular
 - $\frac{11}{64}$ " para los bloques de montaje
 - En la instalación del concreto/del azulejo;
 - $\frac{9}{32}$ " para robinetterie modular cuando usando las anclas verdes
 - $\frac{11}{32}$ " para los bloques de montaje cuando usando las anclas blancas

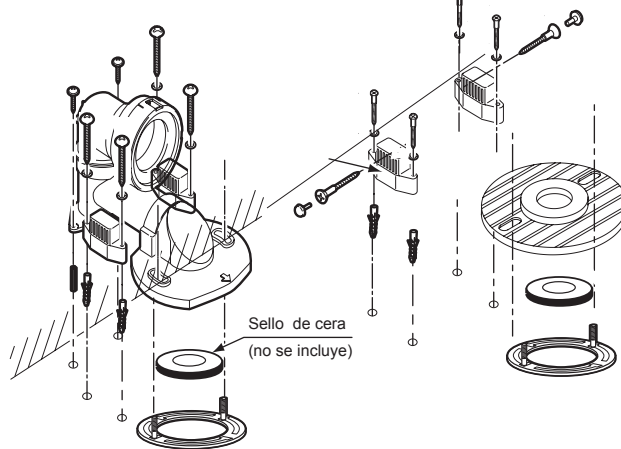

Precaución

PARA EVITAR LA PÉRDIDA DE AGUA Y DE OLOR, ASEGÚRESE DE QUE EL SELLO DE CERA ESTÉ CORRECTAMENTE AJUSTADO ENTRE EL MANGUITO Y LA BRIDA. NO AJUSTE DEMASIADO LAS TUERCAS, PODRÍA CAUSAR DAÑO A LAS PIEZAS PLÁSTICAS.

2 Instalación del sifón de PVC y el bloque de montaje

Retiro del excusado existente (si fuera necesario)

- Cierre el suministro de agua y tire la cadena.
 - Retire el agua restante del recipiente y del tanque.
 - Desconecte el suministro de agua y retire el tanque y el recipiente.
 - Retire el anillo de cera y los pernos de montaje anteriores.
- Coloque la plantilla de instalación de manera que la línea de base de la plantilla y la línea central de la brida del suelo estén alineadas. Marque las ubicaciones de los tornillos para el sifón de PVC y los bloques de montaje.
 - Perfore orificios para tornillos de 11/64" en las ubicaciones marcadas, a menos que instale el excusado sobre piso de concreto o baldosas. En este caso, perfore orificios de 1/4" y utilice los anclajes de plástico suministrados.

Instalación de los pernos de montaje

- Quite todo residuo de la brida del suelo.
- Inserte los pernos de montaje en la ranura de la brida con la cabeza hacia abajo y el vástago roscado del perno apuntando hacia arriba, tal como se muestra.

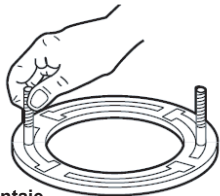

Instalación del sifón de PVC y los bloques de montaje

- Voltee la conexión de salida de PVC de tal forma que la parte superior quede mirando hacia abajo.
- Presione firmemente un nuevo sello de cera sobre el encastre circular alrededor de la apertura de la salida.
- Regrese la conexión de salida a su posición original y bájela hasta colocarla sobre la brida del suelo.
- Con la unidad debidamente alineada, presione firmemente para fijar el sello de cera



Precaución

NO RETIRE LA CONEXIÓN DE SALIDA UNA VEZ QUE EL SELLO DE CERA SE HAYA ASENTADO.

- Introduzca la rondana y la tuerca en el perno en T para asegurar el sifón de PVC a la brida. Debe ajustar la tuerca 1/2 vuelta después de ajustarla con la mano
- Asegure la parte posterior del sifón de PVC al piso con los tornillos suministrados. Nivele la salida de PVC. NO EMPLEE DEMASIADA FUERZA.
- Coloque los bloques de montaje con los tornillos, rondanas y anclajes suministrados. Asegúrese de que los bloques estén firmemente conectados al piso. Si fuera necesario, utilice la plantilla suministrada para asegurar una alineación correcta.

3

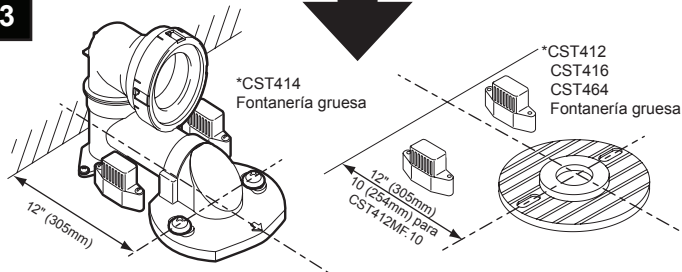

4

Instalación de las piezas de montaje en el recipiente del tanque

Las piezas de montaje del tanque están incluidas en el tanque. Coloque las piezas de montaje en el recipiente del modo que se muestra. Las piezas de montaje están dentro de la bolsa TS810DV2.

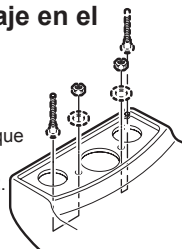

5

Instalación del recipiente en la salida de PVC

Coloque la salida del recipiente del excusado en la boca de salida de PVC y luego introduzca el excusado dentro del manguito hasta que llegue a la pared.



Precaución

Para evitar pérdidas, asegúrese de introducir el excusado correctamente en el manguito.

6 Fijación del recipiente a los bloques de montaje

Introduzca los tornillos laterales en los bloques de montaje. Cubra la cabeza del tornillo con el sombrerete suministrado.

SI EL TORNILLO LATERAL NO TOCA LOS BLOQUES DE MONTAJE, ESTO SIGNIFICA QUE EL RECIPIENTE NO ESTÁ TOTALMENTE INTRODUCIDO EN EL MANGUITO.

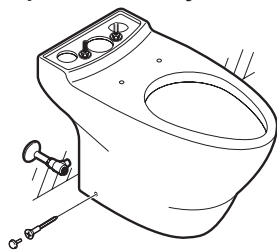

Precaución

Si el excusado no está correctamente instalado, puede salirse del manguito o perder agua. Asegúrese de que ambos lados estén correctamente ajustados. Asegúrese de no ajustar demasiado los tornillos, ya que puede dañar el producto.

7 Conexión del suministro de agua a la válvula de llenado

El suministro de agua debe conectarse a la válvula de llenado ANTES de realizar la instalación del tanque en el recipiente.

- TOTO RECOMIENDA UTILIZAR UNA MANGUERA FLEXIBLE
- PRECAUCIÓN: NO AJUSTE DEMASIADO LA TUERCA DE ACOPLÉ. 1/4 DE VUELTA MÁXIMO DESPUÉS DE AJUSTAR CON LA MANO

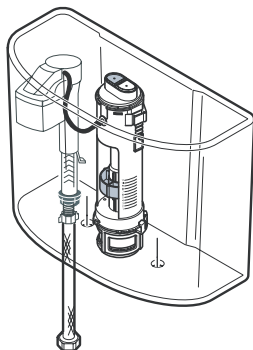

Precaución

Asegúrese de conectar el suministro de agua a la válvula de llenado antes de instalar el tanque en el recipiente. Si invierte el procedimiento, es posible que no pueda realizar la instalación del suministro de agua. NO RESPETAR LAS INSTRUCCIONES PUEDE PROVOCAR LESIONES PERSONALES Y/O DAÑO A LA PROPIEDAD.

8 Instalación del tanque en el recipiente



Precaución

CONECTE EL SUMINISTRO DE AGUA A LA VÁLVULA DE LLENADO ANTES DE INSTALAR EL TANQUE EN EL RECIPIENTE.

CUANDO INSTALE EL TANQUE EN EL RECIPIENTE, ASEGÚRESE DE QUE EL TANQUE NO ESTÉ TOCANDO LA PARED TRASERA.

- RETIRE LA ETIQUETA DE ADVERTENCIA DEL RECIPIENTE.
- Asegúrese de que la tuerca de la válvula de llenado y la tuerca de la válvula de la cisterna estén correctamente ajustadas. Coloque el tanque en la junta del recipiente sobre la salida de la válvula de la cisterna en la parte inferior del tanque.
- Levante el tanque y con cuidado dirija la salida de la válvula de la cisterna hacia la entrada del recipiente en el soporte para tanque del recipiente. Asegúrese de que los pernos del recipiente coincidan con los orificios en la base del tanque.

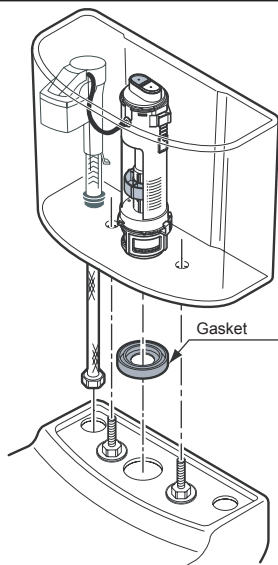

9 Instalación del tanque en el recipiente

1. Retire la parte superior de la válvula de la cisterna para un mejor ensamble desconectando el tubo de llenado, girando la parte superior de la válvula en sentido contrario a las manecillas del reloj y levantándola.
2. Introduzca la rondana de goma y luego la rondana de metal en el perno de montaje. Ajuste las tuercas, primero con la mano, antes de soltar el tanque. Ajuste las tuercas en forma pareja hasta que el tanque esté bien asentado sobre el recipiente.
3. Vuelva a colocar la válvula de llenado y el tubo de llenado.

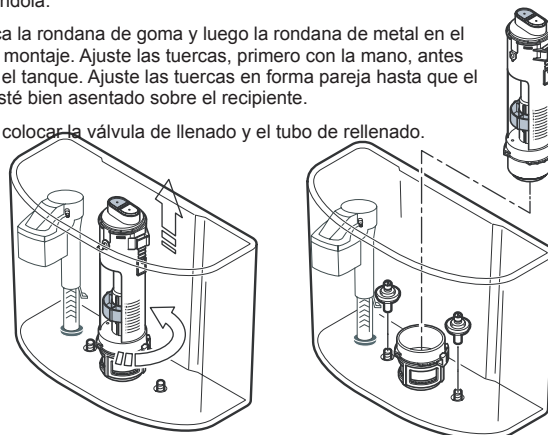

Precaución

No ajuste demasiado el perno de montaje. Si lo hace, puede romper el producto y provocar lesiones personales y/o daño a la propiedad.

10 Conexión de agua

1. Conecte el extremo opuesto del tubo de suministro de agua al tope de ángulo.
2. Abra la válvula de suministro y tire la cadena varias veces.
3. Inspeccione cuidadosamente todas las conexiones para ver que no haya fugas.
4. Después de la instalación, verifique en forma periódica durante varios días para asegurarse de que no haya fugas.



La presión del suministro de agua debe estar entre 20psi y 80psi estática

11 Instalación de la tapa

- Coloque con cuidado la tapa sobre el tanque, asegurándose de que los colores de la varilla de empuje coincidan con los botones de la válvula de la cisterna (azul con azul y blanco con blanco).

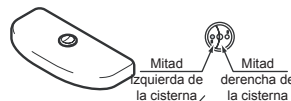

Para reemplazar o reajustar la altura de la varilla de empuje.

1. Apriete un botón mientras levanta el otro botón con el dedo para retirarlo.
2. Utilice las varillas de empuje más largas que se suministran y páselas por el alojamiento de los botones.
3. Corte las varillas donde se muestra.
4. Introduzca las varillas dentro de los botones y coloque los botones dentro del alojamiento hasta que encajen en su lugar.
5. Cuando coloque los botones, asegúrese de que los colores de las varillas coincidan con los colores de los botones de la válvula de la cisterna (azul con azul y blanco con blanco).

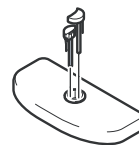
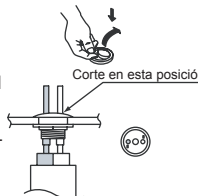

12 Instalación del asiento

1. Para la instalación del asiento del excusado se utiliza el juego de pernos de montaje superior.
2. Introduzca las tuercas revestidas de goma en los orificios de montaje del asiento.
3. Coloque el asiento sobre el recipiente y gire la unidad de la bisagra en su lugar mientras mantiene el asiento sobre el recipiente.
4. Ajuste los pernos desde la parte superior con el destornillador.

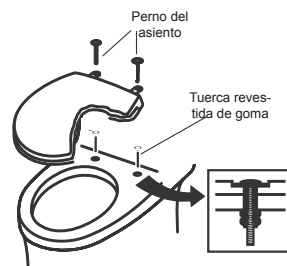

GUÍA PARA RESOLVER PROBLEMAS

- PROBLEMA:** La válvula de llenado se enciende y se apaga sin que usted tire la cadena.
 - CAUSA DEL PROBLEMA:** La junta de sello de la válvula de la cisterna está sucia.
SOLUCIÓN: Inspeccione y limpie la junta de sello de la válvula de la cisterna.
- PROBLEMA:** La válvula de llenado deja pasar agua continuamente.
 - CAUSA DEL PROBLEMA:** El sello de la válvula de llenado está sucio.
SOLUCIÓN: Cierre el suministro de agua. Abra la tapa de la válvula de llenado y limpie el sello de la válvula.
 - CAUSA DEL PROBLEMA:** La junta de sello de la válvula de la cisterna está sucia.
SOLUCIÓN: Inspeccione y limpie la junta de sello de la válvula de la cisterna.
- PROBLEMA:** La cisterna funciona deficientemente.
 - CAUSA DEL PROBLEMA:** La válvula de suministro de agua no está completamente abierta.
SOLUCIÓN: Abra la válvula de suministro de agua.
 - CAUSA DEL PROBLEMA:** La presión del suministro de agua es demasiado baja.
SOLUCIÓN: La presión de suministro mínima necesaria es de 20 psi. Consulte con un plomero.
 - CAUSA DEL PROBLEMA:** El sifón está obstruido.
SOLUCIÓN: Destape el sifón.
 - CAUSA DEL PROBLEMA:** El tubo de ventilación está obstruido.
SOLUCIÓN: Limpie los tubos de ventilación.
- PROBLEMA:** El excusado no descarga agua.
 - CAUSA DEL PROBLEMA:** La válvula de suministro de agua está cerrada.
SOLUCIÓN: Abra la válvula de suministro de agua.
- PROBLEMA:** El botón está atorado.
 - CAUSA DEL PROBLEMA:** La tapa del tanque está mal alineada.
SOLUCIÓN: Alinee la tapa del tanque.

AVISO NO UTILICE LIMPIADORES EN EL RECIPIENTE DEL TANQUE
El uso de cloro en alta concentración o productos derivados del cloro puede dañar los accesorios en el tanque. El daño a los accesorios del tanque puede provocar pérdidas y/o daño a la propiedad. TOTO no se hará responsable por fallas o daños en los accesorios del tanque causados por el uso de limpiadores en el recipiente del tanque.

INSTRUCCIONES DE LA VÁLVULA DE LLENADO G-Max / Power Gravity / Doble cisterna

INSTALACIÓN

- Cierre el suministro de agua. Tire la cadena y absorba con una esponja el agua restante del tanque. Retire la válvula de llenado anterior.
- Deslice el eje roscado de la válvula a través del orificio que se encuentra en la parte inferior del tanque

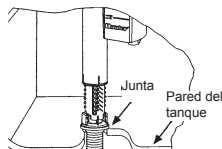

Nota: instale la válvula en la posición desbloqueada y bloquéela después de ajustar la línea de agua, como muestra la Fig. A. Retire el clip blanco para desbloquear la válvula de llenado. Enrosque la tuerca de montaje en el eje expuesto debajo del tanque y ajuste la tuerca.

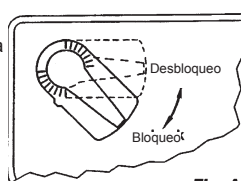

Fig. A

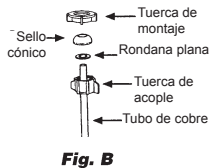

Fig. B

AVISO: NO AJUSTE DEMASIADO LA TUERCA.

- Conecte el suministro de agua como se muestra en la Fig. B. No se recomienda lubricar el tubo.

NO AJUSTE DEMASIADO LA TUERCA; como máximo 1/4 de vuelta después de ajustar con la mano.

- Finalmente, conecte el tubo de relleno a la válvula y sujete el otro extremo al tubo de desagüe.

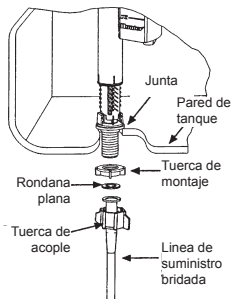

AJUSTE DEL NIVEL DEL AGUA

- Retire la llave hermética a prueba de manipulaciones y gire la mitad superior de la válvula en el sentido contrario a las manecillas del reloj para desbloquearla. Levante la válvula y establezca el nivel de agua deseado, luego gire en sentido de las manecillas del reloj hasta que la válvula pase a la posición de bloqueo.
- Abra el suministro de agua para llenar el tanque.
- La llave hermética a prueba de manipulaciones es opcional y se puede utilizar para evitar ajustes adicionales una vez lograda la regulación final, Fig. D.

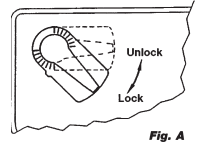

Fig. A

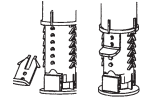

Fig. D

INSTRUCCIONES DE SERVICIO DE LA VÁLVULA DE LLENADO

- Cierre el suministro de agua, luego tire la cadena.
- Retire la tapa azul.
- Presione suavemente los brazos del flotador hacia adentro y retire el flotador.
- Mientras sostiene la válvula con una mano, gire la tapa 1/8 de vuelta en sentido contrario a las manecillas del reloj y retírela.
- Levante el tubo central como se muestra.
- Retire el filtro del tubo central como se muestra. Limpie el filtro y la tapa enjuagándolos debajo del grifo.
- Cuidadosamente, vuelva a armar la válvula en el orden inverso.



2



3



4

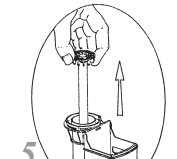

5

IMPORTANTE:

Observe la posición de la tapa cuando está adecuadamente armada en el cuerpo. Las nervaduras de la tapa se encuentran en línea con la cámara del flotador y el puerto de relleno está alineado como se muestra.

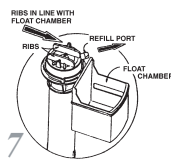

7

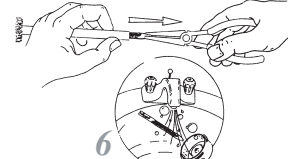

6

INSTRUCCIONES DE SERVICIO DE LA VÁLVULA DE LA CISTERNA

- Cierre el suministro de agua, luego tire la cadena.
- Retire la tapa del tanque y colóquela en forma invertida sobre una superficie limpia.
- Observe la posición de los botones con color de la válvula de la cisterna para cuando deba volver a ensamblarla.
- Gire la mitad superior de la válvula en sentido contrario a las manecillas del reloj y extraiga la válvula.
- Retire la junta de sello de goma negra y enjuáguela con agua corriente para limpiarla.
- Vuelva a colocar la junta en la válvula de la cisterna.
- Instale la válvula nuevamente sobre la base.
- Gire la válvula según sea necesario de manera que los botones de color queden en su posición original.
- Vuelva a colocar cuidadosamente la tapa del tanque sobre el mismo.
- Tire la cadena varias veces con cada botón para comprobar la operación correcta.

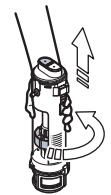

Verifique que no haya fugas de agua.

TOTO USA INC. 1155 Southern Road, Morrow, GA 30260
Tel : (888) 295-8134 • Fax : (770)282-3826
www.totousa.com

Printed in USA © TOTO USA Inc.

TOTO

INSTRUCTIONS D'INSTALLATION

0GU031-3
Août 2009

Toilettes à Double Chasse D'eau: CST412MF, CST412MF.10, CST414M, CST416M & CST464MF



IMPORTANT

Lisez ces instructions entièrement avant l'installation.

Vous avez acheté l'une des meilleures toilettes disponibles aujourd'hui, garantie par la très bonne réputation mondiale de TOTO.

COMMON TOOLS NEEDED:

- Clé pour conduite 12"
- Clé à molette 10"
- Nivelles
- Mètre Ruban
- Pincés
- Tournevis
- Couteau à mastiquer
- Perceuse
- Pour installation sur plancher;
 - mèche $\frac{3}{32}$ " pour Connection Modulaire
 - mèche $\frac{1}{64}$ " pour Blocs de Support
- Pour installation sur béton/tuile;
 - mèche $\frac{9}{32}$ " pour Connection Modulaire
 - mèche $\frac{1}{32}$ " pour Blocs de Support

MATERIAUX REQUIS :

- Tuyau / connecteur flexible d'alimentation
- Robinet d'arrêt d'alimentation
- Boulons de support (T) & Ecrou 2pc
- Joint / Anneau en cire

Contenu du Paquet (portion de la cuvette) :

No.	Article	Quantité
1.	Cuvette en porcelaine vitreuse	1
2.	Ensemble de Boulons Supérieures de Support (Pour le siège)	1
3.	Connection Modulaire (THU216)	1
4.	Vis avec rondelle	2
5.	Ancrage Vert	2
6.	Bloc de support	2
7.	Vis pour l'Installation du Bloc de Support	4
8.	Rondelle pour l'Installation du Bloc de Support	4
9.	Vis latérale pour le Bloc de Support	2
10.	Couvercle de la Vis Laterale	2
11.	Ancrages Blancs	4
12.	Douille (pour 412, 416 & 464 models)	1
13.	Gabarit pour montage du douille	1

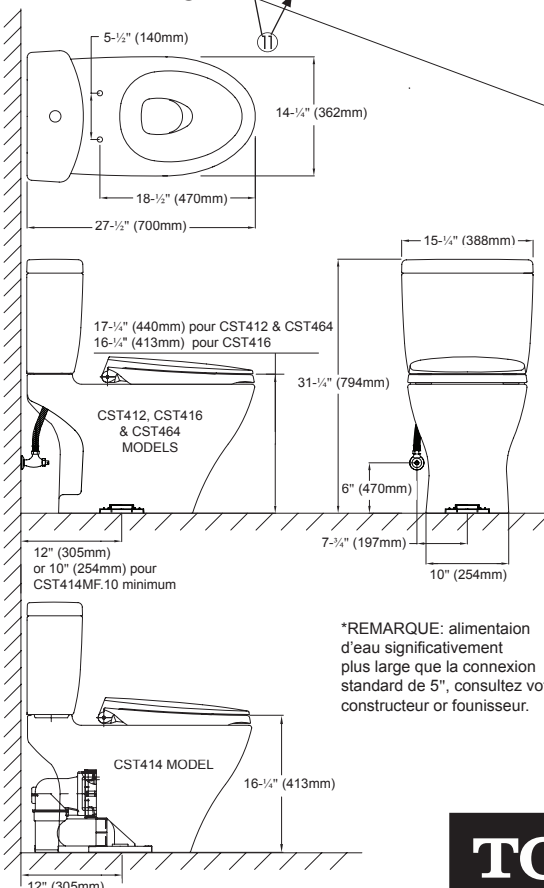
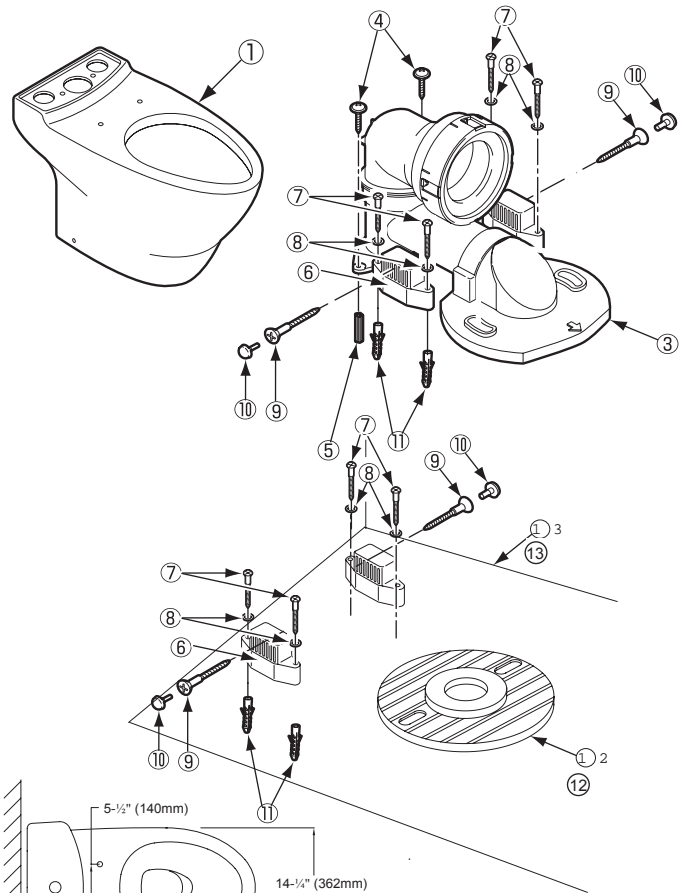

*REMARQUE: alimentation d'eau significativement plus large que la connexion standard de 5", consultez votre constructeur or fournisseur.

TOTO

ENGLISH

ESPAÑOL

FRANÇAIS

1 Contrôle des Tuyaux et de la Connexion

Afin d'installer correctement vos nouvelles toilettes TOTO, veuillez vérifier les dimensions suivantes.

1. La distance entre le mur et le centre du drain du plancher, "R", doit être de 12" (305mm) ou 10" (254mm) pour CST412MF.10.
2. L'alimentation d'eau devrait être approximativement de 8" à 10" sur la gauche (en face de la cuvette) de la ligne centrale de la bride des toilettes, et approximativement 6" au-dessus du plancher.
3. Utilisant le modèle fourni, vérifier les dimensions d'installation du siphon en PVC et des blocs de support.

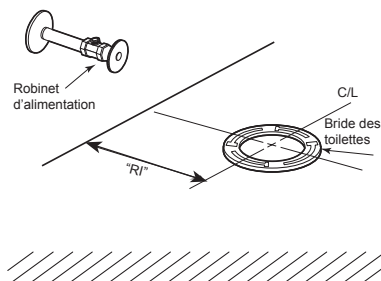

□ Représente la dimension pour CST414M.

- A**
- 7-1/2" (190mm) - CST414M
 - 7-7/8" (200mm) - CST412MF, CST412MF.10 & CST416M.
 - 8-1/2" (215mm) - CST464MF.
- B**
- 1-3/4" (45mm) - CST412MF.10
 - 2-1/2" (63mm) - CST414M
 - 3-3/8" (85mm) - CST412MF & CST416M.
 - 3-1/2" (88mm) - CST464MF

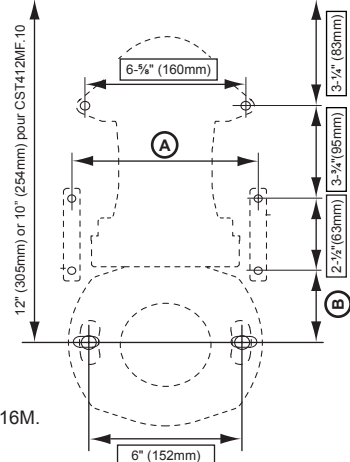

2 Installation du siphon en PVC et des Blocs de Support

Enlever les Toilettes Existantes (si nécessaire)

- Arrêter l'arrivée d'eau et décharger les toilettes.
 - Enlever l'eau restante de la cuvette et du réservoir.
 - Déconnecter l'arrivée d'eau et enlever le réservoir et la cuvette.
 - Enlever l'ancien joint en cire et les boulons de support.
- Placer le modèle d'installation de façon à ce que la base du modèle et la ligne centrale de la bride des toilettes soient alignées. Marquer la position des vis pour le siphon en PVC et les blocs de support.
 - Forer des trous de 11/64" pour les vis en correspondance avec les positions marquées à moins que les toilettes soient installées sur un plancher en tuiles ou en béton. En cas d'installation sur un plancher en tuiles ou en béton, forer des trous de 1/4" de pouce et utiliser les ancrages plastiques fournis.

Installer les Boulons de Support

- Nettoyer les débris de la bride des toilettes
- Installer les boulons de support dans le logement de la tête de la bride avec la tige filetée du boulon dirigée vers le haut comme montré.

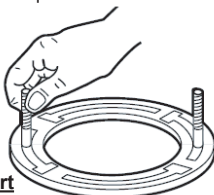

Installer le Siphon en PVC & les blocs de Support

- Retourner la connexion de sortie en PVC.
- Serrer fermement un nouveau joint en cire sur la cavité circulaire autour de l'ouverture de la sortie.
- Tourner le raccordement de sortie en vertical et le baisser dans cette position sur la bride la plus proche.
- Avec l'unité correctement alignée, appuyer fermement pour placer le joint en cire.



DO NOT REMOVE THE OUTLET CONNECTION AFTER THE WAX SEAL IS SET.

- Installer la rondelle et l'écrou sur le boulon à T pour fixer le siphon en PVC à la bride. L'écrou devrait être serré 1/2 tour après le serrage à la main.
- Fixer la partie arrière du siphon en PVC au plancher en utilisant les vis fournies. Mettre à niveau la sortie du PVC. NE PAS TROP FORCER.
- Installer les blocs de support en utilisant les vis, les rondelles et les ancrages fournis. Vérifier que les blocs sont fermement connectés au plancher. Si nécessaire, utiliser le modèle fourni pour un alignement correct.

- Après que les emplacements des trous sont proprement marqués, percez les trous
 - Sur plancher;
 - 3/32" pour Connection Modulaire
 - 11/64" pour Blocs de Support
 - Sur béton/tuile;
 - 3/32" pour Connection Modulaire en servant les soutiens verte
 - 11/32" pour Blocs de Support en servant les soutiens blanche

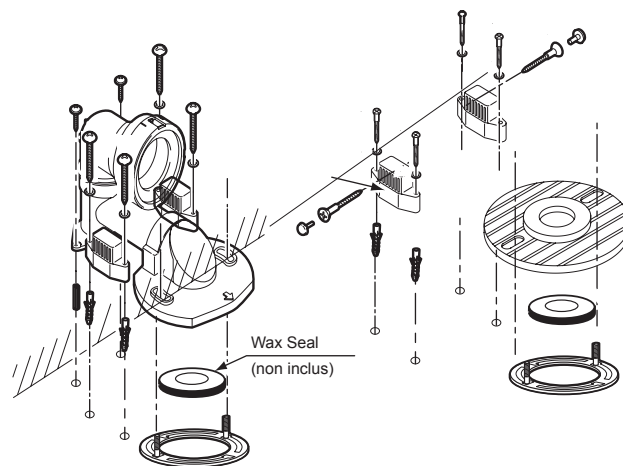

POUR EVITER LA FUITE D'EAU ET DES ODEURS, VEUILLEZ VERIFIER QUE LE JOINT EN CIR EST PLACE CORRECTEMENT ENTRE LA CAVITE ET LA BRIDE. NE PAS TROP SERRER LES ECROUS, AFIN D'EVITER LE DOMMAGE DES PARTIES EN PLASTIQUE.

3

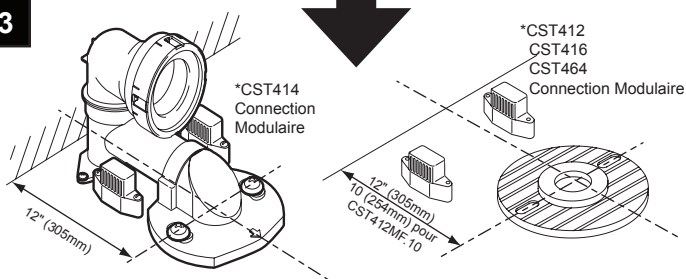

4 Installation du Matériel de Support sur la Cuvette

Le matériel de support du réservoir est inclus dans le réservoir lui-même. Installer le matériel de support sur la cuvette comme montré. Le matériel de support est positionné dans le sac TS810DV2.

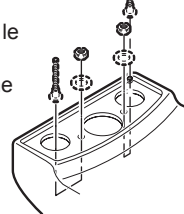

5 Raccordement de la Cuvette à la Sortie en PVC

Placer la sortie de la cuvette des toilettes dans la bouche de la sortie en PVC, donc glisser la cuvette dans la cavité jusqu'à ce qu'elle atteigne le mur.

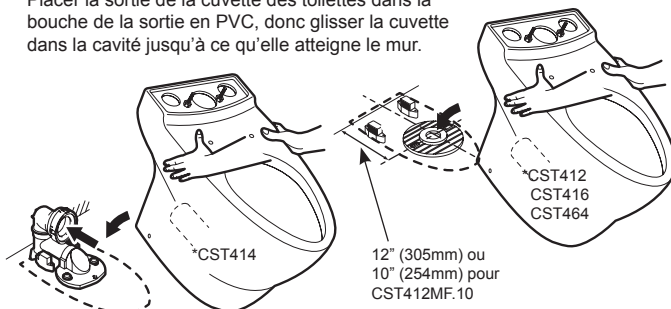

Afin d'éviter les fuites, s'assurer d'insérer les toilettes complètement dans la cavité.

6 Fixer la cuvette aux blocs de support

Installer les vis latérales aux blocs de support.
Couvrir la tête de la vis avec le couvercle fourni.

- SI LA VIS LATÉRALE NE TOUCHE PAS LES BLOCS DE SUPPORT, ALORS LA CUVETTE DES TOILETTES N'EST PAS COMPLÈTEMENT INSÉRÉE DANS LA CAVITÉ.

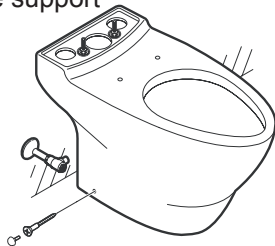

ATTENTION
Si les toilettes ne sont pas installées correctement, elles peuvent glisser au dehors de la cavité ou fuir. Veuillez vérifier que les deux côtés sont correctement insérées et fixées. Faire attention à ne pas trop serrer les vis, puisque cela pourrait entraîner l'endommagement du produit.

7 Connecter l'Arrivée d'Eau au robinet de remplissage

L'arrivée d'eau doit être connectée au robinet de remplissage AVANT l'installation du réservoir sur la cuvette.

- TOTO® RECOMMANDE L'UTILISATION D'UN TUYAU D'ALIMENTATION FLEXIBLE
- ATTENTION ! NE PAS TROP SERRER L'ECROU D'ACCOUPLMENT. MAXIMUM 1/4 DE TOUR APRES LE SERRAGE A LA MAIN

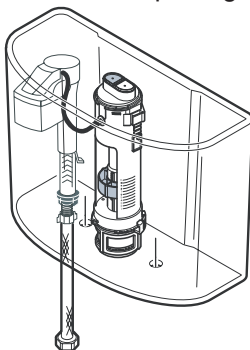

ATTENTION

Veuillez faire attention à connecter l'arrivée d'eau au robinet de remplissage avant l'installation du réservoir sur la cuvette. Si la procédure est inversée, l'installation de l'arrivée d'eau pourrait être impossible.

L'ABSENCE DE SUIVI DE CETTE INSTRUCTION PEUT ENTRAÎNER UN DOMMAGE CORPOREL ET/OU MATÉRIEL.

8 Installer le Réservoir sur la Cuvette



ATTENTION

CONNECTER L'ARRIVÉE D'EAU AU ROBINET DE REMPLISSAGE AVANT D'INSTALLER LE RÉSERVOIR SUR LA CUVETTE.

LORSQU'ON INSTALLE LE RÉSERVOIR SUR LA CUVETTE, VÉRIFIER QUE LE RÉSERVOIR NE TOUCHE PAS LE MUR ARRIÈRE..

- ENLEVER L'AUTOCOLLANT D'AVERTISSEMENT DE LA CUVETTE
- Vérifiez que l'écrou du robinet de remplissage et du robinet de la chasse d'eau sont serrés correctement. Installer le joint entre le réservoir et la cuvette sur la sortie du robinet de la chasse d'eau ou en dessous du réservoir..
- Prenez le réservoir et dirigez avec attention la sortie du robinet de la chasse d'eau dans l'entrée de la cuvette sur le plan de la cuvette du réservoir. Vérifier que les boulons sur la cuvette sont adaptés et qu'ils se positionnent dans l'ouverture de la base du réservoir.

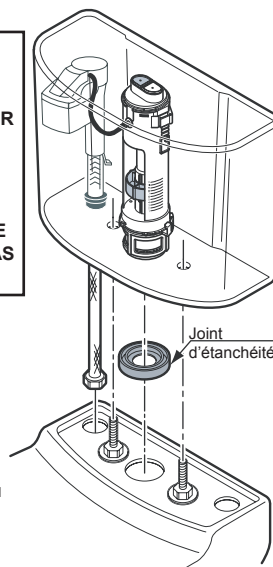

9 Installer le Réservoir sur la Cuvette

a) Enlever la partie supérieure du robinet de la chasse d'eau pour un assemblage facile en débranchant le tuyau de remplissage, en tournant la partie supérieure du robinet dans le sens inverse des aiguilles d'une montre, et en tirant vers le haut.

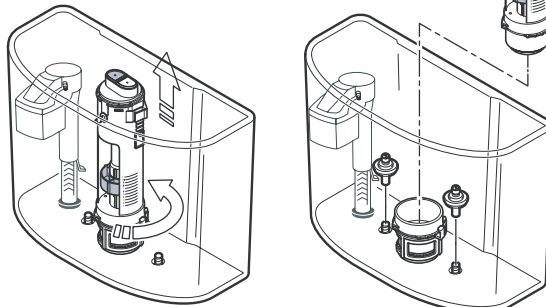

b) Insérer la rondelle en caoutchouc et ensuite la rondelle métallique sur le bloc de support. Visser les écrous, serrer à la main avant de relâcher le réservoir. Serrer les écrous également jusqu'à ce que le réservoir se place convenablement sur la cuvette.

c) Réinstaller le robinet de la chasse d'eau et le tuyau de remplissage.



ATTENTION

Ne pas trop serrer le boulon de support. Le serrage excessif peut entraîner la rupture du produit et le dommage corporel et/ou matériel.

10 Connexion de l'Eau

- Connecter l'extrémité opposée du tuyau d'alimentation d'eau à l'angle d'arrêt.
- Ouvrir le robinet d'alimentation et décharger les toilettes plusieurs fois.
- Contrôler avec attention toutes les connexions afin d'éviter les fuites.
- Contrôler périodiquement les fuites éventuelles pendant plusieurs jours après l'installation.

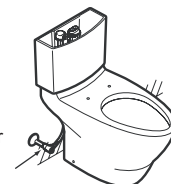

La pression de l'arrivée d'eau devrait être entre 20psi & 80psi statiques.

11 Installation du Couvercle

- Placer avec attention le couvercle au-dessus du réservoir en s'assurant que les couleurs de la tige poussoir correspondent aux poussoirs de la valve de la chasse d'eau (bleu avec bleu et blanc avec blanc).

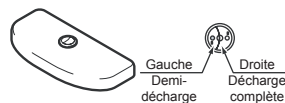

Pour remplacer ou régler la hauteur de la tige poussoir.

- Appuyez vers le bas sur un poussoir, tout en soulevant le poussoir opposé avec votre doigt pour l'enlever.
- Utiliser la tige poussoir la plus longue fournie, et insérez-la dans le logement du poussoir.
- Couper la tige poussoir à la position indiquée.
- Installer les tiges dans les poussoirs, et insérer les poussoirs dans le logement jusqu'à entendre le click.
- Lorsque vous insérez les poussoirs, vérifiez que les couleurs des tiges correspondent aux couleurs des poussoirs du robinet de la chasse d'eau (bleu avec bleu et blanc avec blanc).

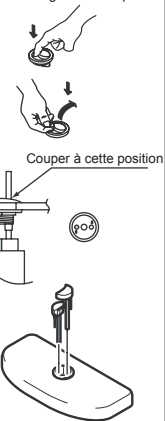

12 Installation de la lunette

- La lunette des toilettes est installée avec un ensemble de boulons de support.
- Insérer la douille écrou en caoutchouc dans les trous de support de la lunette.
- Placer la lunette sur la cuvette et tourner l'unité de charnière en place tout en gardant la lunette sur la cuvette.
- Serrez le boulon à partir du dessus avec le tournevis.

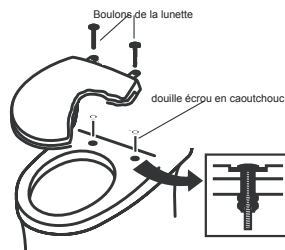

GUIDE DE DEPANNAGE

- PROBLEME:** le robinet de remplissage tourne en position on/off sans que les toilettes soient déchargées
 - CAUSE DU PROBLEME:** le joint d'étanchéité du robinet de la chasse d'eau est sale
SOLUTION: Inspecter et nettoyer le joint d'étanchéité du robinet de la chasse d'eau
- PROBLEME:** robinet de remplissage fonctionnant en permanence
 - CAUSE DU PROBLEME:** joint d'étanchéité du robinet de remplissage sale
SOLUTION: Arrêter l'arrivée d'eau. Ouvrir le couvercle du robinet de remplissage et nettoyer le joint d'étanchéité
 - CAUSE DU PROBLEME:** le joint d'étanchéité du robinet de la chasse d'eau est sale
SOLUTION: Inspecter et nettoyer le robinet de la chasse d'eau
- PROBLEME:** Chasse d'eau insuffisante
 - CAUSE DU PROBLEME:** le robinet d'arrivée d'eau n'est pas complètement ouvert
SOLUTION: Ouvrir le robinet d'arrivée d'eau
 - CAUSE DU PROBLEME:** la pression de l'arrivée d'eau est trop basse
SOLUTION: La pression minimum requise de l'arrivée est de 20 psi. Consultez votre plombier.
 - CAUSE DU PROBLEME:** le siphon est bouché
SOLUTION: Déboucher le siphon
 - CAUSE DU PROBLEME:** le déchargement est bouché
SOLUTION: Nettoyer les conduites de déchargement
- PROBLEME:** chasse d'eau défectueuse
 - CAUSE DU PROBLEME:** le robinet d'arrivée d'eau est fermé
SOLUTION: Ouvrir le robinet d'arrivée d'eau
- PROBLEME:** Le poussoir est bloqué
 - CAUSE DU PROBLEME:** le couvercle du réservoir est mal aligné
SOLUTION: Aligner le couvercle du réservoir

ATTENTION ! NE PAS UTILISER DE PRODUITS DE NETTOYAGE DE CUVETTE DANS LE RESEVOIR

L'utilisation de haute concentration de chlore ou de produits à base de chlore peut endommager les joints dans le réservoir. L'endommagement des joints du réservoir peut provoquer une fuite et/ou un dommage matériel. TOTO® ne sera pas responsable ou impliqué pour aucune panne ou dommage lié au joint du réservoir provoqué par l'utilisation de produits de nettoyage de cuvette dans le réservoir.

INSTRUCTIONS DU ROBINET DE REMPLISSAGE G-Max / Power Gravity / Double Chasse

INSTALLATION

- Arrêter l'arrivée d'eau. Décharger les toilettes; éponger l'eau restante dans le réservoir. Enlever l'ancien robinet de remplissage.
- Faire glisser la tige du robinet filetée dans le trou au fond du réservoir.

Remarque :

installer le robinet en position débloquée, et le bloquer après le réglage de la ligne d'eau comme montré en Fig. A. Enlever le petit crochet blanc de blocage pour débloquent le robinet de remplissage. Visser l'écrou sur la partie exposée de l'arbre en dessous du réservoir

ATTENTION ! NE PAS TROP SERRER

- Connecter l'arrivée d'eau comme montré dans la Fig. B. Le lubrifiant pour les conduites n'est pas recommandé.

NE PAS TROP SERRER L'ECROU ;

- 1/4 de tour maximum après le serrage à la main.
- Enfin attacher le tuyau de remplissage au robinet et fixer l'autre extrémité à la conduite de déversement

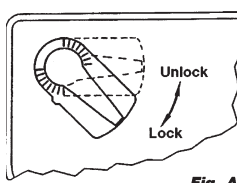

Fig. A

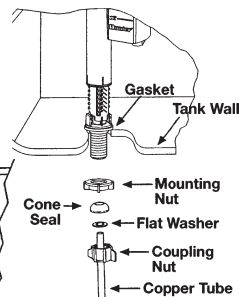
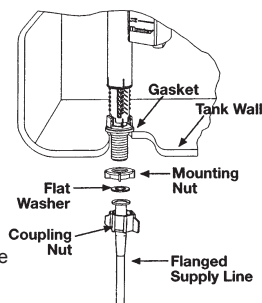

Fig. B



REGLAGE DU NIVEAU D'EAU

- Enlever la clef à pression et tourner la moitié supérieure du robinet dans le sens inverse des aiguilles d'une montre pour débloquer. Tirer vers le haut le robinet et le fixer au niveau d'eau souhaité, donc tourner dans le sens des aiguilles d'une montre jusqu'à ce que le robinet claque en position de blocage.
- Ouvrir l'arrivée d'eau pour remplir le réservoir.
- La clef à pression est optionnelle, et peut être utilisée pour éviter le réglage ultérieur une fois obtenu la configuration finale, Fig. D.

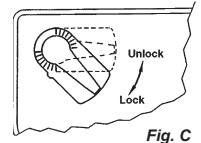

Fig. C

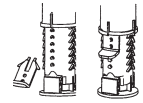
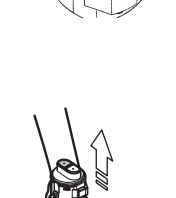
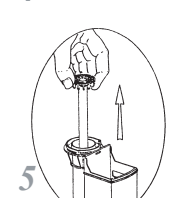

Fig. D

INSTRUCTIONS POUR L'ENTRETIEN DU ROBINET DE REMPLISSAGE

- Arrêter l'arrivée d'eau, donc décharger les toilettes.
- Enlever le couvercle bleu
- Appuyer doucement les bras du flotteur vers l'intérieur et enlever le flotteur
- En tenant le robinet avec une main, tourner le couvercle d'1/8 de tour dans le sens inverse des aiguilles d'une montre et l'enlever
- Soulever le tuyau central comme montré
- Enlever le filtre du tuyau central comme montré. Nettoyer le filtre et le couvercle en le rinçant sous le robinet.
- Réassembler avec attention le robinet dans l'ordre contraire.



IMPORTANT:

Remarquer la position du couvercle lorsqu'il est correctement installé sur le corps. Les ailetages sur le couvercle sont alignés avec la chambre du flotteur et la porte de remplissage est alignée comme montré.

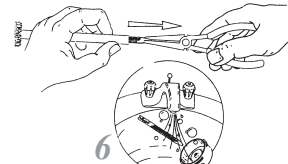
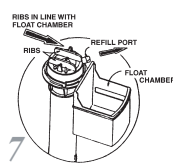

INSTRUCTIONS D'ENTRETIEN DU ROBINET DE LA CHASSE D'EAU

- Arrêter l'arrivée d'eau et décharger les toilettes
- Enlever le couvercle du réservoir et le placer retourné sur une surface propre.
- Remarquer la position du bouton coloré sur le robinet de la chasse d'eau pour le réassemblage.
- Tourner la moitié supérieure du robinet dans le sens inverse des aiguilles d'une montre et retirer le robinet de la chasse d'eau.
- Enlever le joint d'étanchéité noir et le rincer sous l'eau courante pour le nettoyer.
- Remettre le joint sur le robinet de la chasse d'eau.
- Réinstaller le robinet de la chasse d'eau sur la base
- Tourner le robinet de la chasse d'eau comme il faut de façon à ce que les boutons colorés soient dans leur position originale.
- Avec attention, réinstaller le couvercle du réservoir sur le réservoir.
- Décharger les toilettes plusieurs fois en utilisant chaque poussoir pour vérifier le fonctionnement correct. Vérifier les fuites.

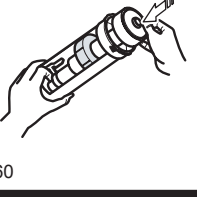
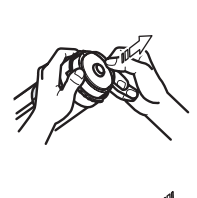
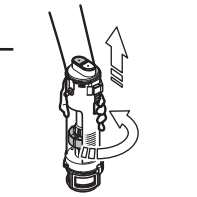

TOTO USA INC. 1155 Southern Road, Morrow, GA 30260
Tél : (888) 295-8134 • Fax : (770)282-3826
www.totousa.com

Imprimé aux USA © TOTO USA Inc.

TOTO